

Sehr geehrte Kundin, sehr geehrter Kunde,

vielen Dank für den Kauf dieses digitalen Stereo-Funk-Kopfhörers.

Bitte lesen Sie diese Bedienungsanleitung und befolgen Sie die aufgeführten Hinweise und Tipps, damit Sie Ihren digitalen Stereo-Funk-Kopfhörer optimal einsetzen können.

Lieferumfang

- Funk-Kopfhörer
- Ladestation inkl. Transmitter
- Netzteil
- RCA-Kabel (Cinch)
- Optisches Kabel
- Bedienungsanleitung

Technische Daten

Li-Po-Akku	800 mAh	
Rating	5 V DC, 1 A	
Übertragungsfrequenz	2,4 GHz	
Ladezeit	2 - 3 Std.	
Betriebszeit	bis zu 20 Std.	
Netzteil	Input	230 V AC, 50/60 Hz
	Output	5 V DC, 1 A
	Ausgangsleistung	5 W
Ladestation	5 V DC, 1 A	
Frequenzbereich	20 Hz - 20 KHz	
Impedanz	32 Ω	
Latenz	15 ms	
Empfindlichkeit	86 dB	
Max. Sendeleistung	9 dBm	
Funkfrequenz	2.403-2.478 MHz	
Reichweite	bis zu 60 m	
Maße	23,6 x 11,6 x 11,5 cm	
Gewicht	500 g	

Produktdetails

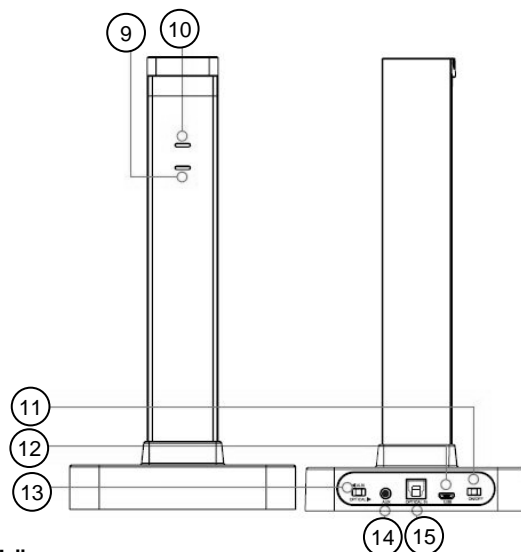
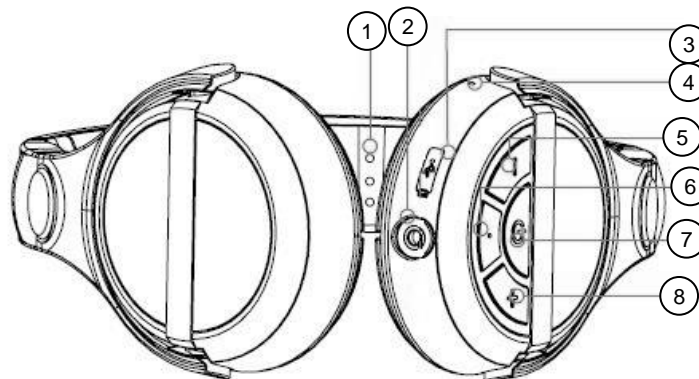

Kopfhörer

1. Ladekontakte
2. 3,5 mm Klinken-Eingang
3. Micro-USB-Buchse
4. LED-Anzeige
5. Volumen -
6. Klang-Modi
7. Ein/Aus-Taste
8. Volumen +

Ladestation

9. LED-Anzeige Klang-Modus
10. LED-Anzeige
11. Ein/Aus-Taste
12. Micro-USB-Buchse
13. Regler für Audioquelle
14. 3,5 mm Klinken-Eingang
15. Optischer Anschluss

Inbetriebnahme

Integrierten Akku aufladen



HINWEIS:

Laden Sie den integrierten Akku vor dem ersten Gebrauch vollständig auf.

1. Stellen Sie die Ladestation auf einen ebenen, festen Untergrund.
2. Platzieren Sie ihren Kopfhörer so auf der Ladestation, dass die Ladekontakte genau übereinander liegen.
3. Verbinden Sie das Netzteil mit der **Micro-USB-Buchse (3)** der Ladestation und einer geeigneten Steckdose. Während des Ladevorgangs leuchtet die **LED-Anzeige (10)** rot.
4. Sobald der Akku Ihres Kopfhörers aufgeladen ist, erlischt die **LED-Anzeige (4)**.



HINWEIS:

Das Netzteil kann auch direkt an den Kopfhörer angeschlossen werden.

Audioquellen anschließen

Schalten Sie die gewünschte Audioquelle (z.B. ein TV-Gerät) aus und verbinden Sie sie mit dem entsprechenden Eingang der Ladestation. Verwenden Sie ggf. eines der mitgelieferten Kabel, um die Audioquelle anzuschließen.



HINWEIS:

Audioquellen können mit Hilfe eines 3,5-mm-Klinkenkabels entweder an den Stereo-Eingang der Ladestation oder direkt an Ihre Kopfhörer angeschlossen werden.

Verwendung

Audioquelle einstellen

1. Stellen Sie den **Regler für Audioquellen (13)** auf die der Audioquelle entsprechende Position.



HINWEIS:

Wenn die Audioquelle direkt an den Kopfhörer angeschlossen ist, wird die Ladestation nicht benötigt. Die Position des Reglers ist dann bedeutungslos.

• TV L/R IN:

Wählen Sie diese Position, wenn die Audioquelle an den Stereo- oder Cinch-Eingang der Ladestation angeschlossen ist.

• OPTICAL IN:

Wählen Sie diese Position, wenn die Audioquelle an den optischen Eingang der Ladestation angeschlossen ist.

2. Schalten Sie die Audioquelle ein.

Kopfhörer ein/ausschalten

1. Halten Sie die **Ein/Aus-Taste (7)** ca. 3 Sekunden gedrückt, um die Kopfhörer einzuschalten. Die **LED-Anzeige** leuchtet an den Kopfhörern **(4)** blau und an der Ladestation **(10)** grün.
2. Halten Sie die **Ein/Aus-Taste (7)** erneute ca. 3 Sekunden gedrückt, um die Kopfhörer auszuschalten.

Ladestation ein/ausschalten

1. Drücken Sie die **Ein/Aus-Taste (7)**, um die Ladestation einzuschalten.
2. Drücken Sie die die **Ein/Aus-Taste (7) erneut**, um die Ladestation auszuschalten. Ladestation und Kopfhörer sind automatisch miteinander verbunden.

Lautstärke regeln

1. Drücken Sie **+ Taste (8)**, um die Lautstärke zu erhöhen.
2. Drücken Sie die **- Taste (5)**, um die Lautstärke zu senken.



HINWEIS:

Halten Sie die Taste - / Taste + gedrückt, um die Lautstärke schnell zu ändern.

Klang-Modus wechseln

- Drücken Sie die **Klang-Modi Taste (6)** um den Klangmodus zu wechseln. Sie haben die Wahl zwischen Normaler-Modus, Film-Modus und Musik-Modus

Normaler Modus	LED-Anzeige (9) leuchtet nicht
Film Modus	LED-Anzeige (9) leuchtet blau
Musik Modus	LED-Anzeige (9) leuchtet orange

Sicherheitshinweise

- Diese Bedienungsanleitung dient dazu, Sie mit der Funktionsweise dieses Produktes vertraut zu machen. Bewahren Sie diese Anleitung daher gut auf, damit Sie jederzeit darauf zugreifen können. Geben Sie sie an Nachbenutzer weiter.
- Bitte beachten Sie beim Gebrauch die Sicherheitshinweise.
- Stellen Sie die Lautstärke jeweils nur so hoch ein, dass Sie die Audiowiedergabe in ruhiger Umgebung deutlich hören können. Erhöhen Sie die Lautstärke im Laufe der Wiedergabe möglichst nicht. Ihre Ohren stellen sich nach und nach auf die Lautstärke ein, sodass auch hohe Lautstärken normal erscheinen können. Eine hohe Lautstärke kann zu Gehörschädigungen führen.
- Erhöhen Sie die Lautstärke nicht, um Lärm zu übertönen. Die Kombination aus Lärm und Audiowiedergabe über Ihre Kopfhörer kann zu Hörschäden führen.
- Das Produkt erzeugt stärkere permanente Magnetfelder. Diese können Herzschrittmacher und implantierte Defibrillatoren (IDCs) stören. Halten Sie stets einen Abstand von mindestens 10 cm zwischen den Hörern und Herzschrittmachern bzw. implantierten Defibrillator ein.
- Der Hersteller übernimmt keine Verantwortung bei falschem Gebrauch, der durch Nichtbeachtung der Gebrauchsanleitung zustande kommt.
- Ein Umbauen oder Verändern des Produktes beeinträchtigt die Produktsicherheit. Achtung Verletzungsgefahr!
- Alle Änderungen und Reparaturen an dem Gerät oder Zubehör dürfen nur durch den Hersteller oder von durch ihn ausdrücklich hierfür autorisierte Personen durchgeführt werden.
- Achten Sie darauf, dass das Produkt an einer Steckdose betrieben wird, die leicht zugänglich ist, damit Sie das Gerät im Notfall schnell vom Netz trennen können.
- Öffnen Sie das Produkt nie eigenmächtig. Führen Sie Reparaturen nie selbst aus!
- Behandeln Sie das Produkt sorgfältig. Es kann durch Stöße, Schläge oder Fall aus bereits geringer Höhe beschädigt werden.
- Halten Sie das Produkt fern von Feuchtigkeit und extremer Hitze.
- Tauchen Sie das Produkt niemals in Wasser oder andere Flüssigkeiten.
- Technische Änderungen und Irrtümer vorbehalten.

Wichtige Hinweise zur Entsorgung

Dieses Elektrogerät gehört **nicht** in den Hausmüll. Für die fachgerechte Entsorgung wenden Sie sich bitte an die öffentlichen Sammelstellen in Ihrer Gemeinde. Einzelheiten zum Standort einer solchen Sammelstelle und über ggf. vorhandene Mengenbeschränkungen pro Tag/Monat/Jahr entnehmen Sie bitte den Informationen der jeweiligen Gemeinde.

Konformitätserklärung

Hiermit erklärt PEARL.GmbH, dass sich das Produkt ZX-1848 in Übereinstimmung mit der Funkanlagen-Richtlinie 2014/53/EU, der Ökodesignrichtlinie 2009/125/EG, der RoHS-Richtlinie 2011/65/EU + (EU)2015/863, der EMV-Richtlinie 2014/30/EU und der Niederspannungsrichtlinie 2014/35/EU befindet.

Kurtasz, A.

Qualitätsmanagement
Dipl. Ing. (FH) Andreas Kurtasz

Die ausführliche Konformitätserklärung finden Sie unter www.pearl.de/support. Geben Sie dort im Suchfeld die Artikelnummer ZX-1848 ein.

Informationen und Antworten auf häufige Fragen (FAQs) zu vielen unserer Produkte sowie ggfs. aktualisierte Handbücher finden Sie auf der Internetseite:
www.auvisio.de
Geben Sie dort im Suchfeld die Artikelnummer oder den Artikelnamen ein.



Chère cliente, cher client,

Nous vous remercions d'avoir choisi ce casque stéréo sans fil. Afin d'utiliser au mieux votre nouveau produit, veuillez lire attentivement ce mode d'emploi et respecter les consignes et astuces suivantes.

Contenu

- Casque sans fil
- Station de chargement avec transmetteur
- Adaptateur secteur
- Câble RCA (Cinch)
- Câble optique
- Mode d'emploi

Caractéristiques techniques

Batterie lithium-polymère	800 mAh	
Alimentation	5 V DC / 1 A	
Fréquence de transmission	2,4 GHz	
Durée de chargement	2 - 3 h	
Autonomie	Jusqu'à 20 h	
Adaptateur secteur	Entrée	230 V AC, 50/60 Hz
	Sortie	5 V DC / 1 A
	Puissance de sortie	5 W
Station de chargement	5 V DC / 1 A	
Plage de fréquences	20 Hz – 20 KHz	
Impédance	32 Ω	
Latence	15 ms	
Sensibilité	86 dB	
Puissance d'émission max.	9 dBm	
Fréquence radio	2403 – 2478 MHz	
Portée	Jusqu'à 60 m	
Dimensions	23,6 x 11,6 x 11,5 cm	
Poids	500 g	

Description du produit

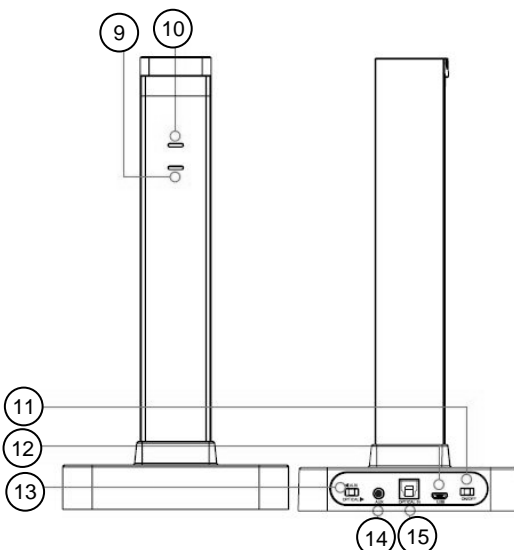
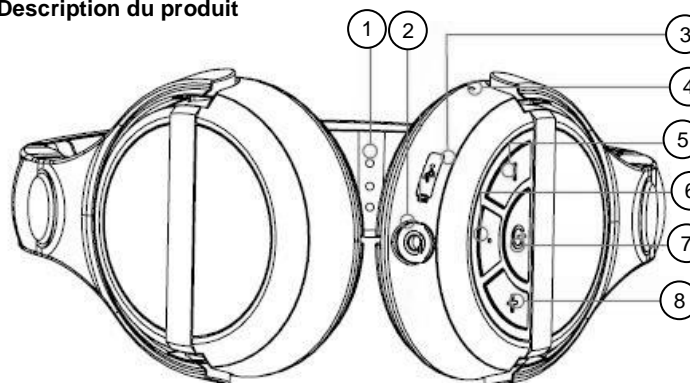

Casque

- | | |
|---------------------------|------------------------|
| 1. Contacts de chargement | 5. Volume - |
| 2. Entrée jack 3,5 mm | 6. Mode sonore |
| 3. Port Micro-USB | 7. Touche Marche/Arrêt |
| 4. Voyant LED | 8. Volume + |

Station de chargement

- | | |
|------------------------------|----------------------------------|
| 9. Voyant LED du mode sonore | 13. Régulateur pour source audio |
| 10. Voyant LED | 14. Entrée jack 3,5 mm |
| 11. Touche Marche/Arrêt | 15. Connecteur optique |
| 12. Port Micro-USB | |

Mise en marche

Charger la batterie intégrée



NOTE :

Avant la première utilisation, chargez complètement la batterie intégrée.

1. Placez la station de chargement sur une surface plane et stable.
2. Placez votre casque sur la station de chargement, de manière à ce que les contacts de chargement coïncident les uns avec les autres.
3. Branchez une extrémité de l'adaptateur secteur au port **Micro-USB (3)** de la station de chargement, puis l'autre extrémité à une prise de courant.
4. Pendant le processus de chargement, le **voyant LED (10)** brille en rouge.
5. Une fois que la batterie de votre casque est rechargée, le **voyant LED (4)** s'éteint.



NOTE :

L'adaptateur secteur peut également être branché directement au casque.

Brancher une source audio

Éteignez la source audio souhaitée (par ex. un téléviseur), puis branchez-la à l'entrée correspondante de la station de chargement. Si nécessaire, utilisez l'un des câbles fournis pour brancher la source audio.



NOTE :

Les sources audio peuvent être branchées soit à l'entrée Stéréo de la station de chargement, soit directement à votre casque, et ce, à l'aide d'un câble jack 3,5 mm.

Utilisation

Régler une source audio

1. Placez le **régulateur pour source audio (13)** sur la position correspondant à la source audio.



NOTE :

Lorsque vous branchez la source audio directement au casque, la station de chargement n'est pas nécessaire. La position du régulateur n'a alors pas d'importance.

• TV L/R IN :

Sélectionnez cette option lorsque la source audio est branchée à l'entrée Stéréo ou à l'entrée Cinch de la station de chargement.

• **OPTICAL IN :**

Sélectionnez cette option lorsque la source audio est branchée à l'entrée optique de la station de chargement.

2. Allumez la source audio.

Allumer/Éteindre le casque

- Maintenez la **touche Marche/Arrêt (7)** appuyée pendant environ 3 secondes pour allumer le casque. Les **LED du casque (4)** brillent en bleu, et les **LED de la station (10)** brillent en vert.
- Maintenez la **touche Marche/Arrêt (7)** à nouveau appuyée pendant environ 3 secondes pour éteindre le casque.

Allumer/Éteindre la station de chargement

- Appuyez sur la **touche Marche/Arrêt (7)** pour allumer la station de chargement.
- Appuyez à nouveau sur la **touche Marche/Arrêt (7)** pour éteindre la station de chargement. La station de chargement et le casque se connectent automatiquement entre eux.

Régler le volume

- Appuyez sur la **touche + (8)** pour augmenter le volume.
- Appuyez sur la **touche - (5)** pour diminuer le volume.



NOTE :

Maintenez la touche - / touche + enfoncée pour modifier rapidement le volume.

Changer de mode sonore

- Appuyez sur la **touche Mode sonore (6)** pour changer de mode sonore. Vous avez le choix parmi le mode Normal, le mode Film et le mode Musique.

Mode Normal	Le voyant LED (9) ne brille pas.
Mode Film	Le voyant LED (9) brille en bleu.
Mode Musique	Le voyant LED (9) brille en orange.

Consignes de sécurité

- Ce mode d'emploi vous permet de vous familiariser avec le fonctionnement du produit. Conservez précieusement ce mode d'emploi afin de pouvoir le consulter en cas de besoin. Transmettez-le le cas échéant à l'utilisateur suivant.
- Pour connaître les conditions de garantie, veuillez contacter votre revendeur. Veuillez également tenir compte des conditions générales de vente !
- Veillez à utiliser le produit uniquement comme indiqué dans la notice. Une mauvaise utilisation peut endommager le produit ou son environnement.
- Respectez les consignes de sécurité pendant l'utilisation.

- Cet appareil n'est pas conçu pour être utilisé par des personnes (y compris les enfants) dont les capacités physiques, sensorielles ou mentales sont réduites, ou des personnes dénuées d'expérience ou de connaissance, sauf si elles ont pu bénéficier, par l'intermédiaire d'une personne responsable de leur sécurité, d'une surveillance ou d'instructions préalables concernant l'utilisation de l'appareil.
- Si le câble d'alimentation est endommagé, il doit être remplacé par le fabricant, son service après-vente ou des personnes de qualification similaire afin d'éviter tout danger. N'utilisez pas l'appareil tant que la réparation n'a pas été effectuée.
- Réglez le volume suffisamment fort pour pouvoir entendre clairement la lecture audio dans un environnement calme, mais pas au-delà. Si possible, n'augmentez pas le volume au cours de la lecture. Vos oreilles s'habituent progressivement au volume ; un niveau sonore élevé pourrait donc finir par vous sembler normal. Un niveau sonore élevé peut endommager votre audition.
- N'augmentez pas le volume sonore pour couvrir le bruit environnant. La combinaison du bruit et de la lecture audio via vos écouteurs peut entraîner des dommages auditifs.
- Si vous utilisez l'appareil à un volume élevé, et de façon prolongée, vous risquez une perte d'acuité auditive permanente. Évitez de monter le volume de l'appareil pour couvrir les bruits environnants. Si vos oreilles bourdonnent ou que les conversations vous semblent assourdies, consultez un médecin pour contrôler votre audition.
- Si vous utilisez l'appareil à volume trop faible de façon prolongée, vous risquez une perte d'acuité auditive.
- Le démontage ou la modification du produit affecte sa sécurité. Attention, risque de blessure !
- Toute modification ou réparation de l'appareil ou de ses accessoires doit être effectuée exclusivement par le fabricant ou par un spécialiste dûment autorisé.
- Veillez à ce que le produit soit alimenté par une prise facilement accessible afin de pouvoir débrancher l'appareil rapidement en cas d'urgence.
- N'ouvrez pas le produit vous-même. Ne tentez jamais de réparer vous-même le produit !
- Manipulez le produit avec précaution. Un coup, un choc, ou une chute, même de faible hauteur, peut l'endommager.
- Le produit émet des champs magnétiques forts et permanents. Ceux-ci peuvent perturber les stimulateurs cardiaques et les défibrillateurs automatiques implantables (DAI). Maintenez toujours un écart d'au moins 10 cm entre les oreillettes et tout stimulateur cardiaque ou défibrillateur implantable se trouvant à proximité.
- N'exposez le produit ni à l'humidité ni à une chaleur extrême.

- Ne plongez jamais l'appareil dans l'eau ni dans aucun autre liquide.
- Aucune garantie ne pourra être appliquée en cas de mauvaise utilisation.
- Le fabricant décline toute responsabilité en cas de dégâts matériels ou dommages (physiques ou moraux) dus à une mauvaise utilisation et/ou au non-respect des consignes de sécurité.
- Sous réserve de modification et d'erreur !

Consignes importantes pour le traitement des déchets

Cet appareil électronique ne doit **PAS** être jeté dans la poubelle de déchets ménagers. Pour l'enlèvement approprié des déchets, veuillez vous adresser aux points de ramassage publics de votre municipalité.

Les détails concernant l'emplacement d'un tel point de ramassage et des éventuelles restrictions de quantité existantes par jour/mois/année, ainsi que sur des frais éventuels de collecte, sont disponibles dans votre municipalité.

Déclaration de conformité

La société PEARL.GmbH déclare le produit ZX-1848 conforme aux directives actuelles suivantes du Parlement Européen : 2009/125/CE établissant un cadre pour la fixation d'exigences en matière d'écoconception applicables aux produits liés à l'énergie, 2011/65/UE et 2015/863/UE, relatives à la limitation de l'utilisation de certaines substances dangereuses dans les équipements électriques et électroniques, 2014/30/UE, concernant la compatibilité électromagnétique, et 2014/35/UE, concernant la mise à disposition sur le marché du matériel électrique destiné à être employé dans certaines limites de tension, et 2014/53/UE, concernant la mise à disposition sur le marché d'équipements radioélectriques.

Kurtas, A.

Service Qualité
Dipl. Ing. (FH) Andreas Kurtas

La déclaration de conformité complète du produit est disponible en téléchargement à l'adresse www.pearl.fr/support/notices ou sur simple demande par courriel à qualite@pearl.fr.

